

Începeți utilizarea

INSTANT™ VORTEX™ SLIM
FRITEUZĂ CU AER 5.7 L
MANUAL DE UTILIZARE

Instant™

Suntem bucuroși să vă prezentăm

noua dumneavoastră friteuză cu aer Instant™ Vortex™ Slim!

Această friteuză Vortex Slim vă poate ajuta să gătiți mese delicioase cu mai puțin ulei, oferind mai multe opțiuni. Sperăm să vă îndrăgostiți de prăjirea cu aer cald și să vă bucurați de acest aparat în bucătăria dvs. în anii următori!

Începeți utilizarea friteuzei cu aer Vortex Slim!



Scanați pentru a începe!

Pentru ca experiența dvs. de gătit cu Instant să fie cât mai ușoară, am creat 4 pași simpli, cu videoclipuri care să vă ghideze. Scanați codul QR și urmați pașii pentru a deveni un adevărat Bucătar Instant în cel mai scurt timp!

www.instantbrands.co.uk/get-started



Descărcați aplicația **Instant Brands® Connect** pentru a accesa 100 de idei de rețete.



Vizitați canalul **YouTube Instant Brands UK** pentru videoclipuri cu instrucțiuni și inspirație pentru rețete.



Alăturați-vă comunității **Instant Pot UK Facebook** și inspirați-vă cu sfaturi de gătit, trucuri și rețete de la acest grup activ de bucătări instant!

⚠ AVERTIZARE

Înainte de a utiliza noua dumneavoastră friteuză cu aer Vortex, citiți toate instrucțiunile, inclusiv documentul de siguranță și garanție. Nerespectarea măsurilor de siguranță și a instrucțiunilor poate duce la vătămări corporale și/sau daune materiale.

CUPRINS

Măsuri de protecție importante	2
Conținutul cutiei	7
Utilizarea friteuzei cu aer Vortex	8
Configurare inițială	11
Prepararea alimentelor	13
Programe inteligente	15
Depanare	18
Coduri de eroare	19
Mai multe informații	20
Specificații produs	20
Garanție	21



MĂSURI DE PROTECȚIE IMPORTANTE

AVERTIZARE

CITIȚI TOATE INSTRUCȚIUNILE

Poziționare

Așezați aparatul numai pe un blat. Folosiți întotdeauna aparatul pe o suprafață stabilă, necombustibilă și plană.

NU așezați aparatul pe sau în apropierea unui arzător electric sau cu gaz sau a unui cuptor încălzit.

NU folosiți aparatul în apropierea unei surse de apă sau a flăcărilor.

NU utilizați în aer liber. A se feri de lumina directă a soarelui.

NU așezați obiecte care ar putea bloca orificiile de aerisire ale aparatului.

Asigurați-vă că toate piesele sunt uscate și fără resturi alimentare înainte de utilizare.

Utilizare generală

NU atingeți suprafețele fierbinți ale aparatului sau orice accesorii în timpul sau imediat după gătire, deoarece acestea vor fi fierbinți.

Folosiți mânerul și butoanele aparatului.

Folosiți mănuși pentru cuptor atunci când îndepărtați accesoriile.

Așezați accesoriile fierbinți pe o suprafață rezistentă la căldură sau pe o plită.

NU acoperiți tava de gătit sau orice parte a aparatului cu folie de aluminiu. Acest lucru va cauza supraîncălzirea vasului.

NU deplasați aparatul în timp ce este în funcțiune.

AVERTIZARE

NU permiteți copiilor sau persoanelor cu capacități fizice, senzoriale sau mentale reduse să folosească acest aparat. Este necesară o supraveghere atentă atunci când se utilizează orice aparat în apropierea copiilor și a persoanelor cu capacități reduse. Copiii nu trebuie să se joace cu acest aparat.

NU folosiți aparatul pentru alte scopuri decât cele casnice. Acesta nu este destinat utilizării comerciale.

NU lăsați aparatul nesupravegheat în timpul utilizării.

NU folosiți aparatul pentru mai mult de 60 de minute într-o perioadă de 2 ore.

Precauții privind prăjirea cu aer

Atunci când friteuza cu aer este în funcțiune, aerul cald este eliberat prin orificiile de aerisire. Țineți mâinile și fața la o distanță de siguranță față de gurile de aerisire și fiți extrem de prudent atunci când scoateți accesorii fierbinți din aparat. În caz contrar, există riscul de vătămare corporală sau de deteriorare a bunurilor.

În timpul gătitului, temperatura internă a aparatului atinge câteva sute de grade. Pentru a evita rănirea persoanelor, nu introduceți niciodată mâinile neprotejate în interiorul aparatului până când acesta nu se răcește la temperatura camerei.

NU folosiți o oală acoperită cu ceramică sau ceramică glazurată pentru prăjirea cu aer.

NU blocați orificiile de aerisire ale friteuzei cu aer. Lăsați un spațiu de cel puțin 13 cm în jurul aparatului atunci când îl utilizați.

NU așezați aparatul pe un aragaz fierbinte.

NU folosiți aparatul pe sau lângă materiale combustibile, cum ar fi fețe de masă și perdele.

NU acoperiți orificiile de aerisire în timp ce friteuza cu aer este în funcțiune. Acest lucru va împiedica gătitul uniform și poate provoca deteriorarea aparatului.

AVERTIZARE

NU umpleți prea mult friteuza. Umplerea excesivă poate face ca alimentele să intre în contact cu elementul de încălzire, ceea ce poate provoca incendii, daune materiale și/sau vătămări corporale.

NU turnați ulei în recipientul de gătit. Dacă este necesar, stropiți ușor alimentele cu spray de gătit antiaderent. Folosirea uleiului de gătit poate duce la vătămări corporale și/sau daune materiale.

Aveți grijă cu recipientele de gătit fabricate din alte materiale decât metal sau sticlă. În caz contrar, se pot produce incendii, vătămări corporale și/sau daune materiale.

În cazul în care aparatul scoate fum negru în timpul utilizării, apăsați **Anulare** și scoateți imediat din priză. Așteptați să se oprească fumul înainte de a deschide coșul, apoi curățați bine. Pentru informații suplimentare, consultați capitolul "**Depanare**" din acest manual de utilizare.

Fiți extrem de prudent atunci când mutați aparatul care conține ulei sau alte lichide fierbinți.

Aveți grijă când scoateți tava sau când aruncați grăsimea fierbinte.

NU folosiți acest aparat pentru a prăji alimente prin imersare în ulei.

Accesorii

NU utilizați decât accesoriile sau atașamente autorizate de Instant Brands LLC. Utilizarea pieselor, accesoriilor sau atașamentelor nerecomandate de producător poate cauza riscul de vătămare corporală, incendiu, electrocutare și/sau daune materiale.

NU folosiți accesoriile incluse în cuptorul cu microunde, toaster, cuptorul cu convecție sau convențional, sau pe o plită de gătit ceramică, pe o bobină electrică, pe un cuptor cu gaz sau pe un grătar în aer liber.

AVERTIZARE

Îngrijire și depozitare

Lăsați aparatul să se răcească la temperatura camerei înainte de curățare sau depozitare.

NU depozitați materiale în aparat atunci când acesta nu este utilizat.

NU introduceți materiale combustibile în aparat, cum ar fi hârtie, carton, plastic, polistiren sau lemn.

NU curățați aparatul cu bureți metalici sau cu vată de oțel. Bucățiile se pot desprinde și pot atinge părțile electrice, provocând riscul de șocuri, arsuri sau alte vătămări corporale.

Cablu de alimentare

Aparatul este prevăzut cu un cablu de alimentare scurt pentru a reduce pericolele care rezultă din prindere, încurcare și împiedicare. Acest aparat are un ștecăr cu împământare cu 3 pini. Pentru a reduce riscul de electrocutare sau de vătămare corporală:

Conectați cablul de alimentare **NUMAI** la o priză electrică cu împământare.

NU îndepărtați împământarea.

NU lăsați cablul de alimentare să atârne peste marginile meselor sau tejghelelor și nici să atingă suprafețe fierbinți sau flăcări deschise, inclusiv aragazul.

NU folosiți prize de alimentare sub tejghea.

NU utilizați cu prelungitoare, convertoare sau adaptoare de alimentare, întrerupătoare cu temporizator sau sisteme de telecomandă separate.

Precauții electrice

Aparatul conține componente electrice care reprezintă un pericol de electrocutare. Nerespectarea acestor instrucțiuni poate duce la șocuri electrice și/sau deces.

Pentru a evita șocurile electrice:

Pentru a deconecta, selectați Anulare, apoi scoateți ștecărul din sursa de alimentare. Scoateți întotdeauna din priză atunci când nu îl utilizați, precum și înainte de a adăuga sau de a scoate piese sau accesorii și înainte de curățare. Pentru a scoate din priză, prindeți ștecărul și trageți din priză. Nu trageți niciodată de cablul de alimentare.

AVERTIZARE

Permiteți ca unitatea să se răcească înainte de a adăuga sau scoate piese sau accesorii.

Inspectați periodic aparatul și cablul de alimentare.

NU folosiți aparatul în cazul în care cablul de alimentare sau ștecărul este deteriorat sau după ce aparatul funcționează defectuos sau dacă este scăpat sau deteriorat în orice mod. Pentru asistență, contactați Serviciul Clienți prin e-mail la **UKsupport@instantbrands.com** (dacă vă aflați în Regatul Unit) sau **EUsupport@instantbrands.com** (dacă vă aflați în UE).

NU încercați să îndepărtați mâncarea în timp ce aparatul este conectat la o priză electrică, deoarece acest lucru poate provoca șocuri electrice, arsuri sau alte vătămări corporale și/sau daune materiale.

NU încercați să reparați, să înlocuiți sau să modificați componentele aparatului, deoarece acest lucru poate provoca șocuri electrice sau alte vătămări corporale, incendii și/sau daune materiale și va anula garanția.

NU manipulați niciunul dintre mecanismele de siguranță, deoarece acest lucru poate duce la vătămări corporale și/sau daune materiale.

NU imersați cablul de alimentare, ștecărul sau aparatul în apă sau alt lichid.

NU clătiți aparatul sub apa de la robinet.

NU utilizați aparatul în alte sisteme electrice decât 220-240 V ~ 50-60 Hz.

PĂSTRAȚI ACESTE INSTRUCȚIUNI

CONȚINUTUL CUTIEI

Friteuză cu aer

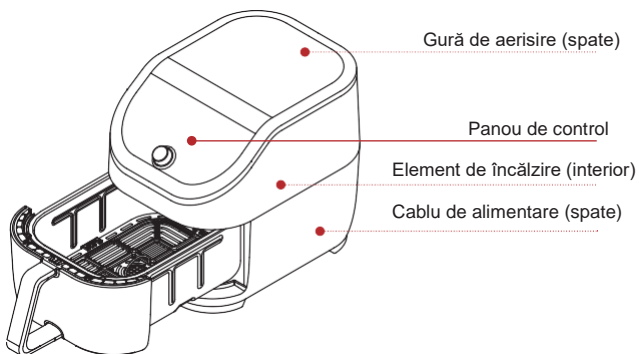

Tavă de gătit

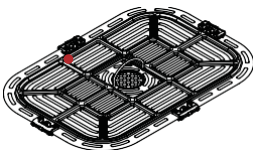

Coș de prăjire cu aer

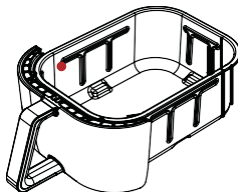

Ilustrațiile sunt oferite cu titlu de referință și pot diferi de produsul real.

Nu uitați să reciclați!

Acest ambalaj a fost conceput ținând cont de sustenabilitate. Vă rugăm să reciclați tot ceea ce poate fi reciclat în zona în care locuiți.

UTILIZAREA FRITEUZEI CU AER VORTEX

Panou de control

Am proiectat panoul de control pentru a fi simplu de utilizat și ușor de citit.

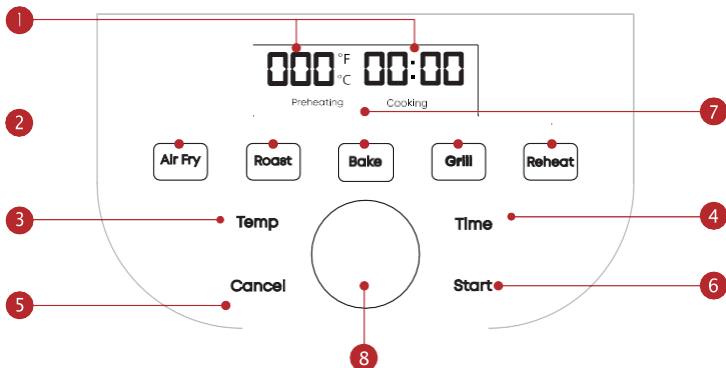

1. Timp/Temperatură
 - Timp de gătire
 - Temperatura de gătire
2. Programe inteligente
 - Air Fry
 - Friptură
 - Coacere
 - Grătar
 - Reîncălzire
3. Temperatură
4. Timp
5. Anulare
6. Start
7. Mesaje de progres
8. Buton de control

Activarea și dezactivarea sunetului

- Când pe afișaj apare OFF (OPRIT), apăsați și mențineți apăstate butoanele Temp și Time timp de 5+ secunde, până când pe afișaj apare S Off sau S On.

Alertele de siguranță acustice (semnale sonore) nu pot fi dezactivate.

Selectarea gamei de temperaturi

Selectați unitatea de temperatură pentru gătit pe care doriți să o utilizați, Fahrenheit sau Celsius.

- Când pe afișaj apare mesajul OFF (OPRIT), apăsați și mențineți apăsat butonul Temp timp de 5+ secunde, până când pe afișaj apare °F sau °C.

Salvați setările personalizate

Puteți seta și salva setările personalizate de timp și temperatură pentru oricare dintre cele cinci programe inteligente.

1. Selectați programul inteligent pe care doriți să-l setați.
2. Apăsați butoanele Time sau Temp și rotiți butonul de control pentru a modifica ora și temperatura.
3. Apăsați butonul Start pentru a confirma modificarea.

La următoarea utilizare a programului inteligent, se aplică noua temperatură sau noul interval de timp. Ajustările efectuate după începerea gătitului nu sunt salvate.

Resetați programele inteligente la setările inițiale

Resetarea programelor inteligente individuale

- Când pe afișaj apare mesajul OFF (OPRIT), apăsați și mențineți apăsat unul dintre butoanele de program inteligent până când aparatul de gătit revine la Ready.

Resetarea tuturor programelor inteligente

- Când afișajul afișează mesajul OPRIT, apăsați și mențineți apăsat butonul de control 3 secunde pentru a reseta aparatul la setările din fabrică.

Toți timpii de gătire și temperaturile din programul inteligent sunt readuse la setările implicite din fabrică.

Anularea programului de gătit activ

Puteți anula orice program de gătit în orice moment.

- Atunci când pe afișaj apare mesajul OFF (OPRIT), Preîncălzire sau programul de gătit activ, apăsați Cancel (Anulare). În funcție de temperatura aparatului, este posibil ca ventilatorul intern să continue să funcționeze pentru a răci aparatul.

CONFIGURARE ÎNȚIALĂ

Despachetare

1. Scoateți friteuza cu aer Vortex Slim din cutie Vortex Slim.
2. Îndepărtați toate materialele de ambalare din interiorul și din jurul friteuzei cu aer.
3. Asigurați-vă că scoateți toate accesoriile din interiorul vasului de gătit.
4. Nu îndepărtați eticheta de clasificare de pe friteuza cu aer.

Curățare înainte de utilizare

1. Ștergeți interiorul cu o lavetă umedă. Folosiți o lavetă curată și moale pentru a usca.
2. Spălați accesoriile cu apă caldă și detergent de vase. Clătiți-le cu apă caldă și limpede și folosiți o lavetă moale pentru a le usca.

Poziționare

1. Așezați friteuza cu aer pe o suprafață stabilă și plană, departe de materiale combustibile și de surse de căldură externe. Nu așezați friteuza cu aer deasupra unui alt aparat.
2. Asigurați-vă că lăsați un spațiu de cel puțin 13 cm deasupra și în jurul tuturor laturilor aparatului pentru a permite un flux de aer suficient.

Test de funcționare

Înainte de a utiliza friteuza cu aer Vortex Slim pentru prima dată, efectuați un test pentru a vă asigura că totul funcționează corect.

Pentru a efectua un test de funcționare:

1. Conectați friteuza cu aer la o priză electrică. Afișajul va afișa OFF (OPRIT).
2. Introduceți coșul în friteuza cu aer, dar nu adăugați alimente.
3. Selectați programul de gătit Air Fry.
4. Selectați temperatura de gătire (205°C).
5. Selectați timpul de gătire (18 minute).
6. Când pe afișaj apare mesajul **Add Food** (Adăugați alimente), trebuie doar să scoateți și să reintroduceți coșul de gătit (nu adăugați niciun aliment).
7. Când pe afișaj apare **Turn Food** (Întoarceți mâncarea), așteptați 10 secunde pentru ca programul să fie reluat.
8. După terminarea programului de gătit, lăsați aparatul să se răcească.

Acum sunteți gata să pregătiți o masă cu friteuza cu aer Instant Vortex Slim!

PREPARAREA ALIMENTELOR

Friteuza cu aer Vortex Slim folosește circulația rapidă a aerului utilizează circulația rapidă a aerului pentru a prăji și a găti alimentele, de sus în jos, oferind preparatelor toată aroma bogată și textura crocantă a prăjirii, cu puțin sau deloc ulei.

⚠️ AVERTIZARE

SUPRAFEȚE FIERBINȚI

Friteuza cu aer va fi fierbinte în timpul și după gătire. Fiți întotdeauna extrem de prudent atunci când scoateți alimentele sau accesoriile, cum ar fi tava de gătit și separatorul, din camera de gătit fierbinte. Atingerea suprafețelor fierbinți poate duce la vătămări corporale, și/sau la daune materiale.

PERMITEȚI FLUXUL DE AER

Pentru a preveni vătămările corporale, nu blocați admisia de aer sau gurile de aerisire.

Alimente care pot fi gătite în friteuză

Coșul friteuzei cu tavă de gătit perforată permite aerului să circule sub și în jurul alimentelor și trebuie utilizat pentru majoritatea alimentelor, cum ar fi aripioarele și bucățile de conopidă.

Doar pentru programul de coacere, puteți folosi o tavă de copt din metal sau sticlă pentru aluat pentru prăjituri și aluat pentru pâine. Așezați vasul de copt direct în interiorul zonei de gătit pentru coacere.

Puteți așeza alimentele direct pe tava de gătit, fără a folosi folie de aluminiu sau alte materiale.

Pregătire

Dezghețați, tăiați, asezonați sau frământați ingredientele în conformitate cu rețeta dumneavoastră.

Preparare

1. Introduceți coșul în friteuză.

Atunci când coșul de prăjire este introdus corect, partea din față a coșului este la același nivel cu partea din față a friteuzei.

2. Apăsăți Air Fry.

3. Apăsați **Temp/Time** pentru a regla temperatura și timpul de gătire.
4. Apăsați **Start** pentru a începe. Afișajul afișează **Preheating** (Preîncălzire) pentru a indica faptul că programul de gătit a început.

Consultați pagina 10 pentru a regla setările Programului inteligent.

Add Food (Adăugarea alimentelor)

1. Când friteuza trece de faza de preîncălzire, pe afișaj apare **Add Food** (Adăugare alimente).
2. Scoateți coșul și introduceți cu grijă mâncarea în interiorul acestuia.
3. Reintroduceți coșul de prăjire cu aer în friteuză și cronometrul de gătire începe numărătoarea inversă.

Turn (Întoarcerea alimentelor)

1. La jumătatea ciclului de gătire, pe afișaj apare mesajul **Turn Food** (Întoarceți alimentele).
2. Scoateți coșul friteuzei din unitate și întoarceți, răsuciți sau rotiți cu grijă alimentele.

*Dacă nu scoateți coșul după ce se afișează mesajul **Turn Food** (Întoarceți alimentele), gătitul va continua după 10 secunde.*

3. Introduceți din nou coșul. Gătitul continuă.

Finish (Finalizare)

- Când programul inteligent se finalizează, friteuza cu aer emite un semnal sonor și pe afișaj apare **End** (Sfârșit).

*Semnalul sonor "Food-Ready" ("Alimentele sunt gata") va porni 1 minut mai târziu după **End** (Finalizare) (și va suna din minut în minut timp de 10 minute în total) dacă coșul/ușa nu este deschis(ă).*

PROGRAME INTELIGENTE

Prăjire cu aer

Puteți prăji cu aer alimente precum cartofi prăjiți, bucățele de conopidă, aripioare, nuggets și multe altele.

Setări	Implicit	Minim	Maxim
Temperatură	205°C	82°C	205°C
Timp de gătire	15 minute (00:15)	1 minut (00:01)	1 oră (01:00)

Pentru a prăji cu aer

- Urmați instrucțiunile de bază pentru Gătit.
- Selectați "Air Fry" ca program inteligent.

Friptură

Puteți prăji alimente precum carnea de vită, de miel, de porc, de pasăre, legume și cartofi gratinați, pentru a obține un interior delicios de fraged și un exterior rumenit.

Setări	Implicit	Minim	Maxim
Temperatură	193°C	82°C	205°C
Timp de gătire	18 minute (00:18)	1 minut (00:01)	1 oră (01:00)

Pentru prăjire

- Urmați instrucțiunile de bază pentru Gătit.
- Selectați "Roast" (Prăjire) ca program inteligent.

Coacere

Puteți coace alimente cum ar fi pâine, prăjituri, produse de patiserie și chifle, cu friteuza cu aer Vortex Slim pe post de "mini-cuptor".

Setări	Implicit	Minim	Maxim
Temperatură	185°C	82°C	205°C
Timp de gătire	30 minute (00:30)	1 minut (00:01)	1 oră (01:00)

Pentru coacere

- Urmați instrucțiunile de bază pentru Gătīt.
- Selectați "**Bake**" (Coacere) ca program inteligent.
- Nu este nevoie să întoarceți mâncarea la jumătatea timpului de gătit.

Lăsați un spațiu de aproximativ 2,5 cm de jur împrejurul tuturor laturilor vasului de copt pentru a permite căldurii să circule uniform.

Grătar

Grătarul gătește folosind încălzirea directă de sus în jos, perfect pentru topirea brânzei pe supa de ceapă franțuzească și nachos.

Setări	Implicit	Minim	Maxim
Temperatură	205°C	Nu este ajustabil	Nu este ajustabil
Timp de gătire	6 minute (00:06)	1 minut (00:01)	40 minute (00:40)

Pentru gătire pe grătar

- Urmați instrucțiunile de bază pentru Gătīt.
- Selectați "**Grill**" (Grătar) ca program inteligent.
- Nu este nevoie să întoarceți mâncarea la jumătatea gătitului.

Reîncălzire

Reduceți textura crocantă a cartofilor prăjiți sau a pizzei rămase, în doar câteva minute.

Setări	Implicit	Minim	Maxim
Temperatură	138°C	149°C	182°C
Timp de gătire	10 minute (00:10)	1 minut (00:01)	1 oră (01:00)

Pentru a reîncălzi

- Urmați instrucțiunile de bază pentru Gătīt.
- Selectați "**Reheat**" (Reîncălzire) ca program inteligent.

Odată ce această funcție Smart Cooking pornește, afișajul va afișa imediat temperatura țintă și timpul de gătire, nu există timp de preîncălzire.

CURĂȚARE

Curățați friteuza cu aer Vortex Slim după fiecare utilizare. Scoateți întotdeauna aparatul din priză și lăsați toate piesele să se răcească la temperatura camerei înainte de curățare. Înainte de utilizare sau depozitare, asigurați-vă că toate suprafețele sunt uscate.

⚠️ AVERTIZARE

Pentru a preveni șocurile electrice, scoateți aparatul din priză înainte de curățare. NU imersați cablul de alimentare, ștecărul sau aparatul în apă sau în alt lichid; risc de electrocutare.

Piesă	Instrucțiuni de curățare
Tavă de gătit și separator	<ul style="list-style-type: none">• Pot fi spălate în mașina de spălat vase.*• Tăvile de gătit au un strat anti-aderent. Evitați să folosiți ustensile de metal la curățare.• Evitați să folosiți detergenți agresivi.
Coș detașabil pentru friteuza cu aer	<ul style="list-style-type: none">• Pot fi spălate în mașina de spălat vase.*• Coșul are un strat antiaderent. Evitați să folosiți ustensile de metal atunci când curățați.• Evitați să folosiți detergenți agresivi.
Compartiment de gătit	<ul style="list-style-type: none">• Se curăță cu o lavetă umedă și cu un săpun de vase delicat.• Verificați întotdeauna serpentina de încălzire și pereții camerei de gătit pentru a detecta stropi de ulei și resturi de alimente și curățați-le dacă este necesar.• Asigurați-vă că serpentina de încălzire este uscată înainte de a porni friteuza cu aer.• Pentru a îndepărta grăsimea și reziduurile de alimente coapte de pe camera de gătit, pulverizați un amestec de bicarbonat de sodiu și oțet și ștergeți cu o lavetă umedă. Pentru petele dificile, lăsați amestecul să se așeze pe zona afectată timp de câteva minute înainte de a freca pentru a curăța.
Cablul de alimentare	<ul style="list-style-type: none">• Curățați cu o lavetă sau un burete moale și umed. Ștergeți și uscați.

** După spălarea în mașina de spălat pot apărea unele decolorări, dar acestea nu vor afecta siguranța sau performanța aparatului de gătit.*

DEPANARE

Problemă	Cauză	Soluție
Friteuza cu aer nu pomește	Aparatul nu este conectat corect la priză.	<ul style="list-style-type: none"> Verificați conexiunea cablului de alimentare la priză.
	Priza nu este alimentată.	<ul style="list-style-type: none"> Conectați un alt aparat la aceeași priză pentru a testa circuitul.
	Coșul nu este introdus complet în friteuza cu aer comprimat.	<ul style="list-style-type: none"> Asigurați-vă că coșul este introdus complet.
Din friteuza cu aer iese fum negru	Utilizarea unui ulei cu un punct de fum scăzut.	<ul style="list-style-type: none"> Anulați Programul inteligent, scoateți aparatul din priză și lăsați-l să se răcească la temperatura camerei. Alegeți un ulei neutru cu un punct de fum ridicat, cum ar fi canola, avocado, soia, șofrănel sau tărâțe de orez.
	Resturi de alimente pe serpentina de încălzire, în camera de gătit sau pe accesorii.	<ul style="list-style-type: none"> Anulați Programul inteligent, scoateți aparatul din priză și lăsați-l să se răcească la temperatura camerei. Scoateți toate accesoriile din camera de gătit și curățați bine camera și toate accesoriile.
	Funcționare defectuoasă a aparatului.	<ul style="list-style-type: none"> Contactați Serviciul Clienți.
Din friteuza cu aer iese fum alb	Gătitul alimentelor cu un conținut ridicat de grăsimi, cum ar fi șunca, cârnații și hamburgerii.	<ul style="list-style-type: none"> Evitați prăjirea cu aer a alimentelor cu un conținut ridicat de grăsimi. Verificați camera de gătit pentru a vedea dacă există exces de ulei și/sau grăsime și îndepărtați cu grijă, după caz, înainte de a prăji.
	Apa se evaporă, producând un abur gros.	<ul style="list-style-type: none"> Uscați alimentele umede înainte de a le prăji cu aer. Nu adăugați apă sau alt lichid în camera de gătit atunci când prăjiți.
	Condimentele de pe mâncare au stropit elementul	<ul style="list-style-type: none"> Fiți atenți atunci când condimentați alimentele. Pulverizați legumele și carnea cu ulei înainte de a le condimenta pentru a ajuta condimentul să se lipească.

CODURI DE EROARE

Dacă panoul de control afișează un cod de eroare din această listă, există o problemă cu friteuza cu aer. Iată acțiunile pe care trebuie să le efectuați pentru a remedia problema.

Problemă	Cauză	Soluție
E1	Circuit deschis.	· Contactați Serviciul Clienți.
E2	Scurtcircuit al senzorului de temperatură.	· Contactați Serviciul Clienți.

MAI MULTE INFORMAȚII

Există numeroase informații și asistență pentru friteuza cu aer Vortex Slim la dispoziția dumneavoastră. Iată câteva dintre cele mai utile resurse.

Înregistrați produsul

instantbrands.co.uk/product-registration

Contactați Serviciul Clienți

instantbrands.co.uk/support

UKSupport@instantbrands.com

EUSupport@instantbrands.com

Instant Brands® Connect App cu 100+ rețete

Magazinele de aplicații iOS și Android

Grafice de gătit și mai multe rețete

instantbrands.co.uk/recipes

Piese de schimb și accesorii

instantbrands.co.uk/product-category/instant

Alăturați-vă comunității



SPECIFICAȚII PRODUS

Model	Volum	Energie	Putere	Greutate	Dimensiuni
AFB6002BK	5.7 Litri	1700 W	220-240 V ~ 50-60 Hz	4.84 kg	cm: 45.2 L x 25.9 W x 30.1 H